

⚠ OSTRZEŻENIA

OGÓLNE ZASADY

01. Prosimy o dokładne zapoznanie się z instrukcją i jej przestrzeganie przed użyciem produktu oraz przechowywanie jej w bezpiecznym miejscu na przyszłość. Po otwarciu opakowania prosimy o sprawdzanie zawartości części zgodnie z listą.
02. Użytkownik jest odpowiedzialny za montaż i instalację tego produktu, a producent / dystrybutor zrzeka się wszelkiej odpowiedzialności za spowodowanie obrażeń ciała związanych z nieprawidłowym wykonaniem danych czynności.
03. Nieprawidłowy montaż danego bagażnika rowerowego może spowodować uszkodzenie pojazdu i/lub rowerów.
04. Nie korzystaj z tego produktu w celach innych niż te, do których jest przeznaczony. Nie modyfikuj żadnych elementów. Warto usunąć bagażnik wtedy, gdy nie jest używany.
05. Nie używaj bagażnika do przewożenia rowerów o ilości większej, niż jest to zalecane. Waga każdego z rowerów nie może przekraczać 15kg / 33lbs.
06. Pasuje do kul haka holowniczego ISO 50 mm. Zawsze sprawdzaj ograniczenie masy i nigdy nie przeciążaj swojego systemu holowniczego.
07. Nie montuj bagażnika na rowery na przyczepach, przyczepach kempingowych lub kamperach.
08. Dany bagażnik rowerowy nie jest przeznaczony do przewożenia rowerów typu tandem lub poziomego.
09. Zabrania się przewożenia rowerów z zamocowanymi fotelikami dziecięcymi, torbami, sakwami, pokrowcami na koła lub na cały rower albo wyposażonych w silniki.

BEZPIECZNE I PRAWIDŁOWE UŻYTKOWANIE

01. Przed zamontowaniem bagażnika upewnij się, że powierzchnia haka holowniczego została całkowicie wyczyszczona.
02. Zawsze używaj paska zabezpieczającego do mocowania rowerów na bagażniku.
03. Sprawdź, czy odległość od rury wydechowej do opon roweru jest bezpieczna dla rowerów lub pasów bagażnika. Ciepło z rury wydechowej może spowodować uszkodzenie roweru lub bagażnika rowerowego.
04. Jeśli Twój pojazd jest wyposażony w system automatycznego otwierania tylnej klapy, podczas korzystania z bagażnika na rowery - wyłącz tę funkcję i otwieraj klapę ręcznie.
05. Podczas przewożenia rowerów należy usunąć z nich wszystkie luźne części i akcesoria (bidony, nosidełka, pompki itp.)
06. Zawsze ustawiaj największy/najcięższy rower jako pierwszy i najbliżej samochodu, a lżejsze/mniejsze – za nim.
07. Użytkownik jest odpowiedzialny w celu bezpieczeństwa za okresowe sprawdzanie tego, czy wszystkie okucia, paski, gałki, piasty są dobrze dokręcone.
08. Koniecznym może być zastosowanie dodatkowych zabezpieczeń, w celu chronienia rowerów i tylnej klapy przed zarysowaniami.
09. Nie otwieraj klapy z rowerami zamontowanymi na bagażniku.
10. Zamki, zastosowane w tym bagażniku, chronią przed kradzieżą.

BEZPIECZEŃSTWO NA DRODZE

01. Przed wyjazdem sprawdź, czy tablica świetlna samochodu działa prawidłowo.
02. Bagażnik rowerowy zwiększa długość pojazdu. Dodatkowo może wpłynąć na takie parametry jak szerokość i wysokość. Nie zapominaj o tym podczas przejazdu przez wąskie lub niskie miejsca oraz przy cofaniu się samochodem. Wszelkie obciążenia przekraczające dozwolone wymiary muszą być odpowiednio oznaczone i odpowiadać istniejącym przepisom i być odpowiednio zabezpieczone.
03. Obciążenie bagażnika i rowerów wpływa na jazdę. Nie przekraczaj dozwolonej prędkości i nie poruszaj się z prędkością większą, niż 120 km/h (75 mph).
04. Powoli pokonuj progi zwalniające. Przestrzegaj ograniczenia prędkości i dostosuj swoją prędkość do stanu nawierzchni.
05. Jazda w terenie nie jest zalecana i może spowodować uszkodzenie pojazdu, zaczepu, bagażnika lub samych rowerów.
06. Po wpadnięciu w dziurę - zatrzymaj pojazd i sprawdź rowery oraz bagażnik. Jeżeli zauważysz jakiś problem albo uszkodzenia bagażnika - zdejmij rowery i zrezygnuj z korzystania danego bagażnika.
07. Upewnij się w tym, że odległość między rowerami a ziemią jest bezpieczna, zwłaszcza podczas wjeżdżania pod górę.

KONSERWACJA BAGAŻNIKA ROWEROWEGO

01. Regularnie sprawdzaj produkt pod kątem oznak zużycia, korozji i zmęczenia.
02. Nie korzystaj z bagażnika, którego części zostały uszkodzone z - skontaktuj się ze sprzedawcą w celu ich wymiany.
03. Przed wjazdem do myjni automatycznej - produkt należy zdemontować z samochodu.
04. W celu utrzymania produktu w jak najlepszym stanie zaleca się zdemontować go z samochodu w czasie, gdy nie jest używany.
05. W celu uniknięcia korozji warto nasmarować śruby.

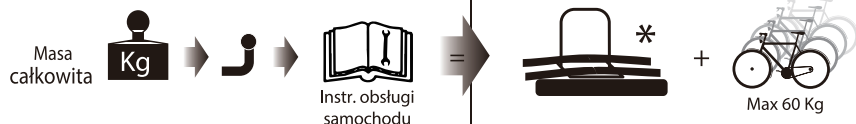

BAGAŻNIK KROSS MOVE 4.0 DO PRZEWOZU ROWERÓW, MOCOWANY NA HAK

➤ MOVE 4.0

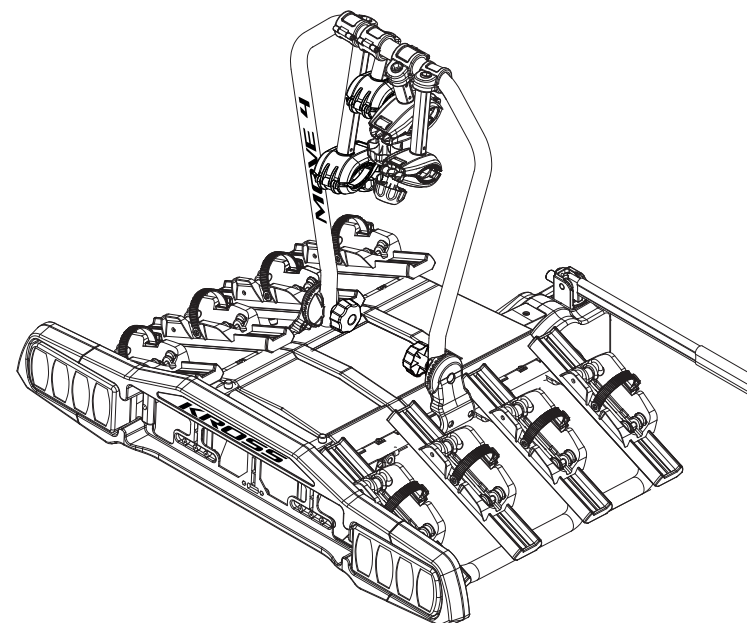

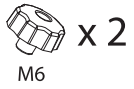
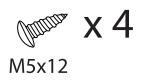
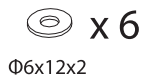
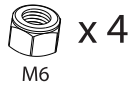
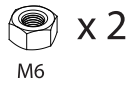
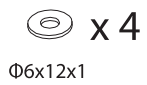
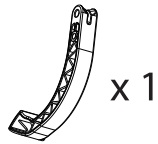
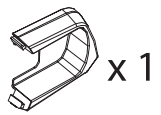
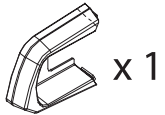
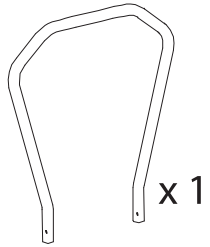
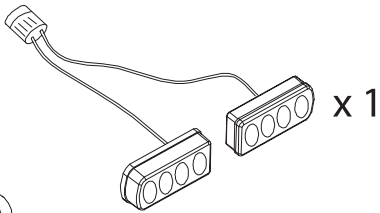
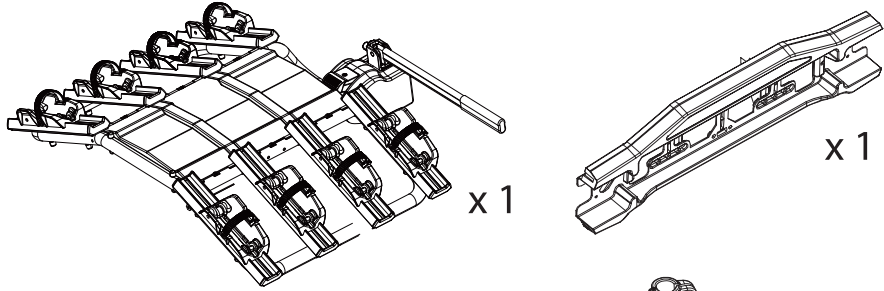
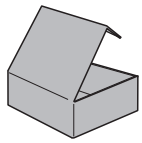

1

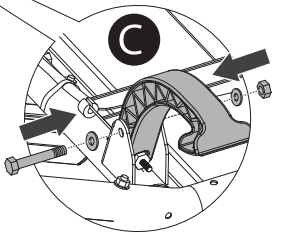
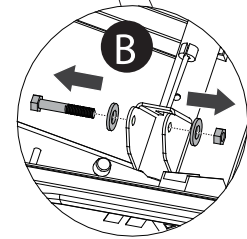
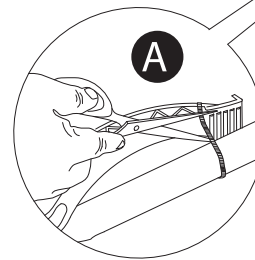
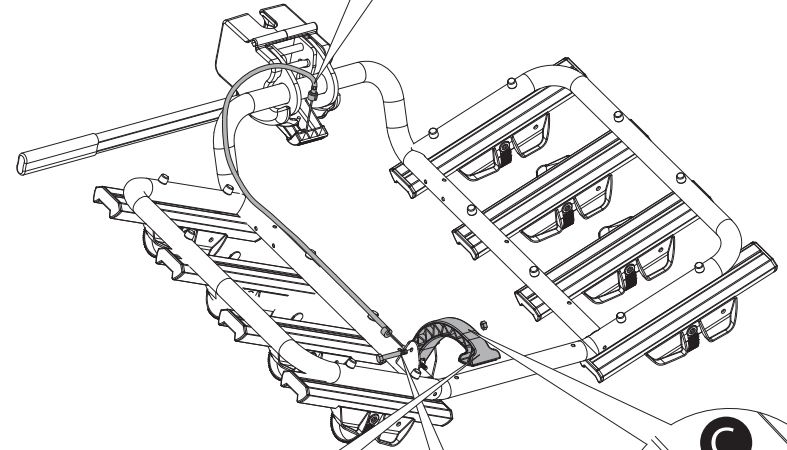
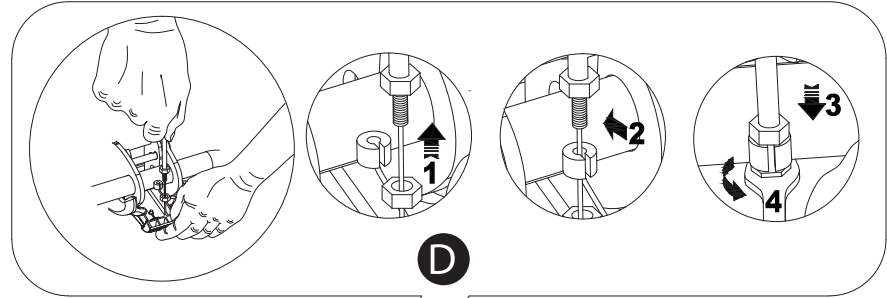

2

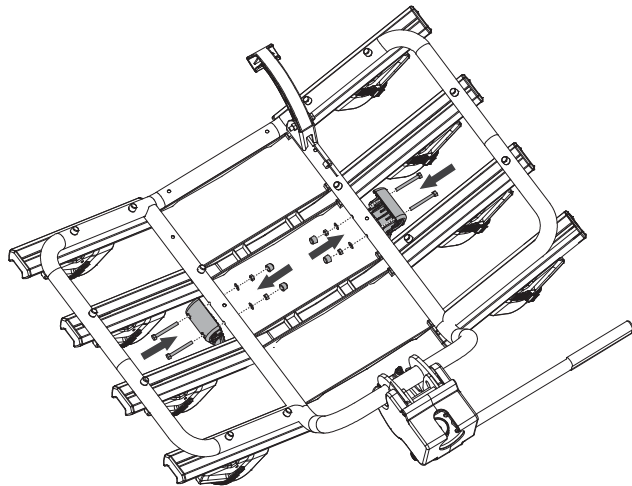
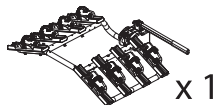

4

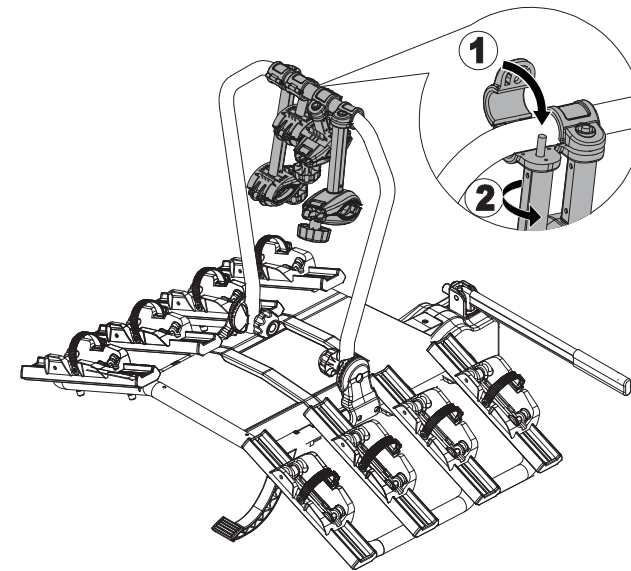
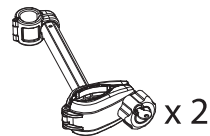

3

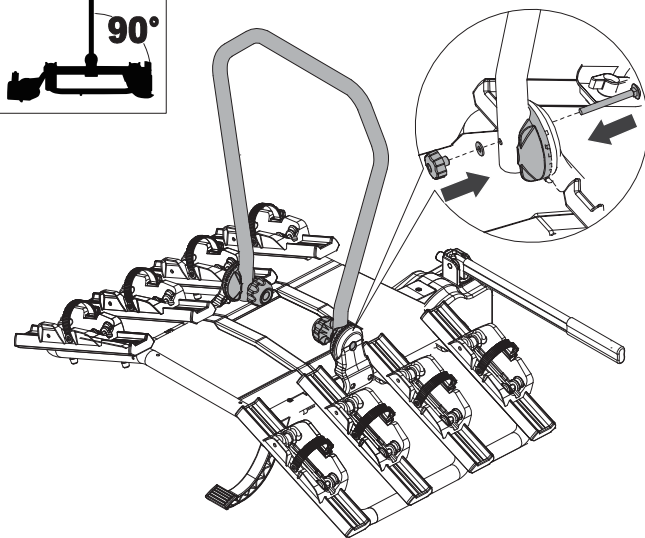
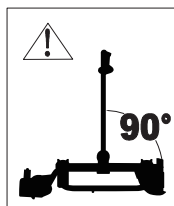
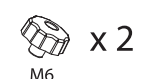
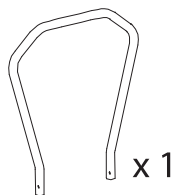

5

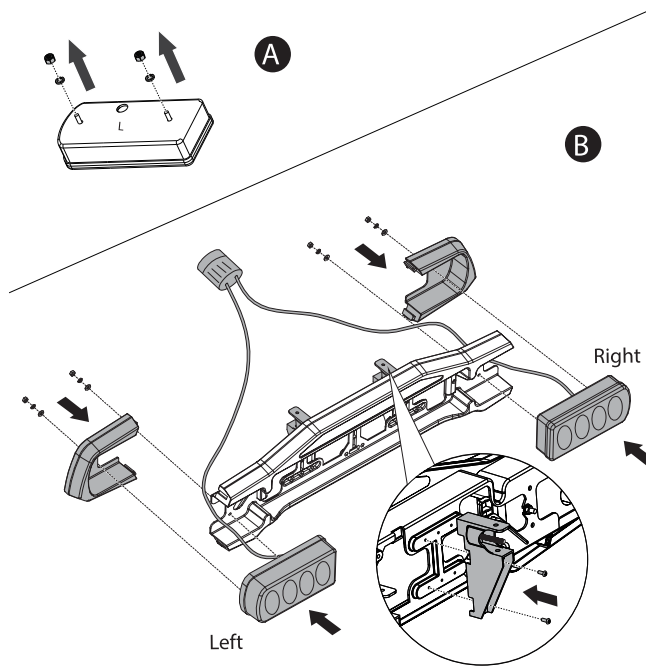
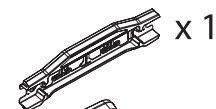
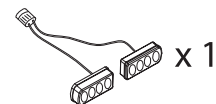

6

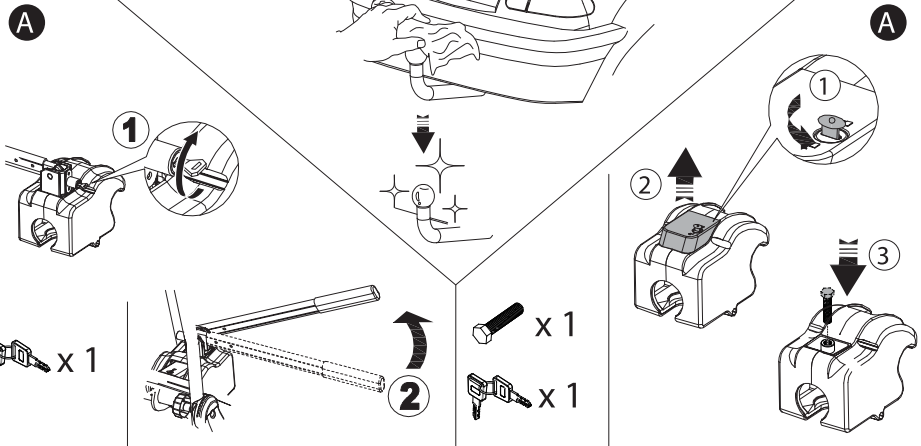

7

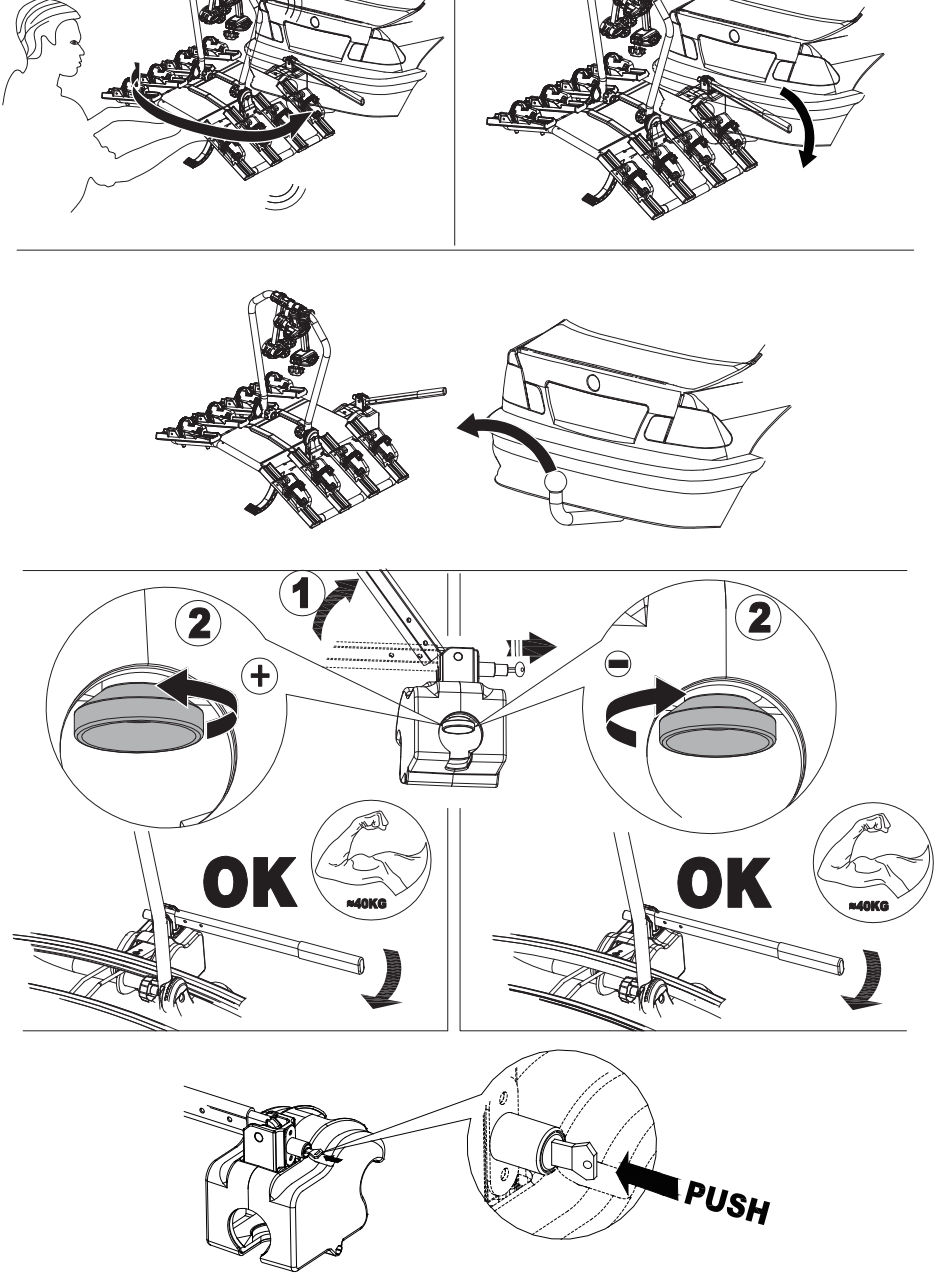

8

<500mm

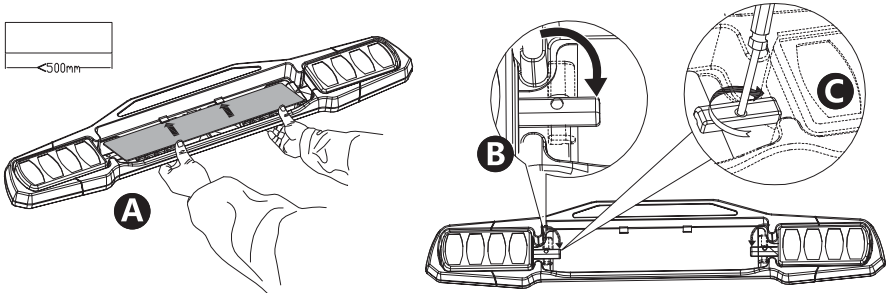

>500mm

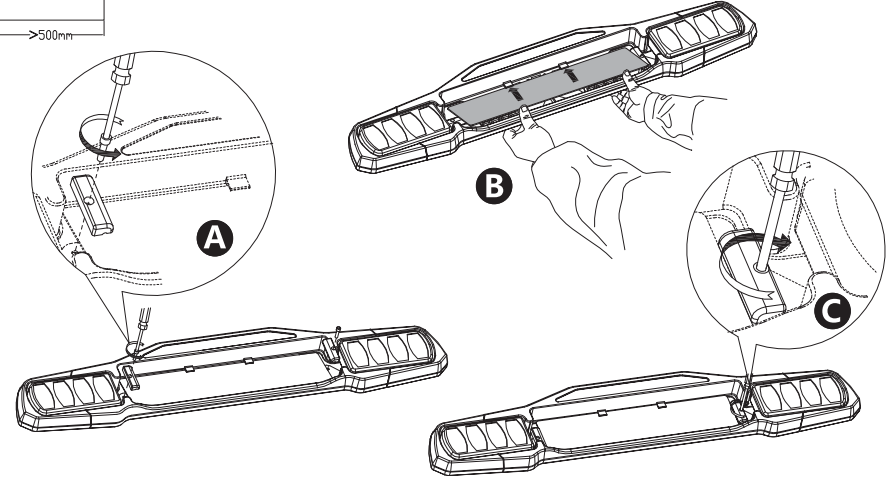

9

 x 2

 x 2

 x 2
M6x50

 x 2

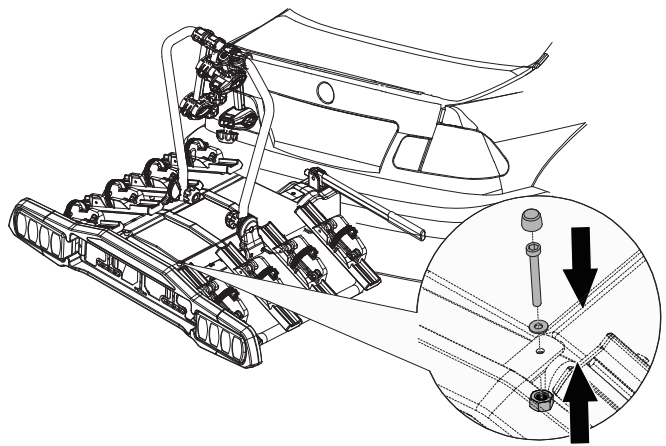

10

 x 4

D   
min. ϕ 30mm
max. ϕ 50mm

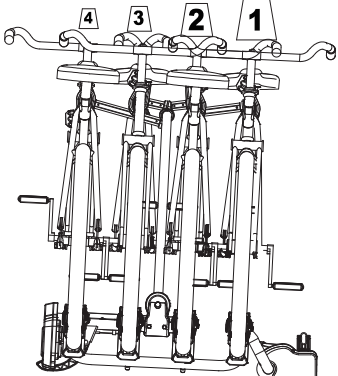
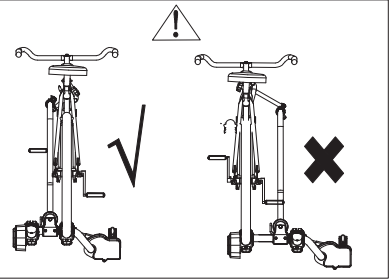
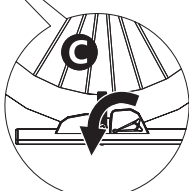
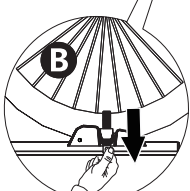
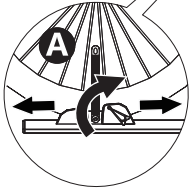
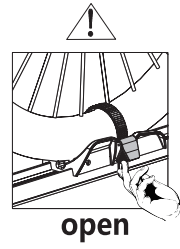
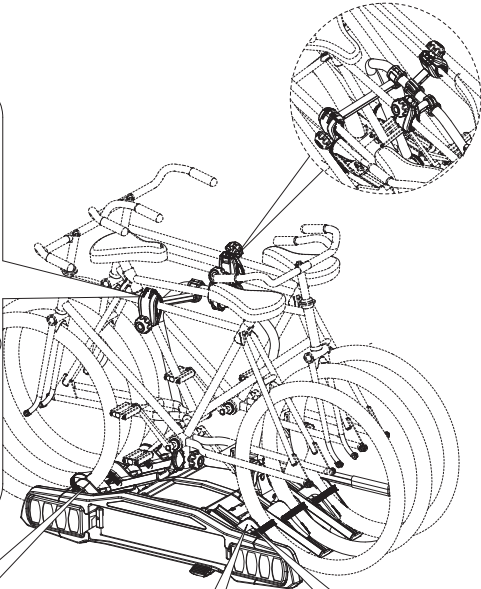
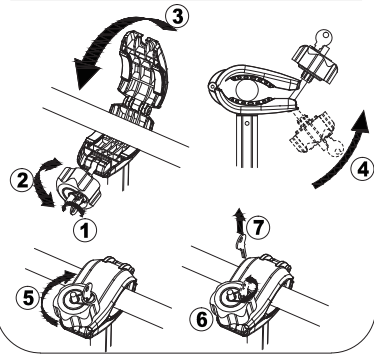

- 1**  =15kg MAX
- 2**  =15kg MAX
- 3**  =15kg MAX
- 4**  =15kg MAX

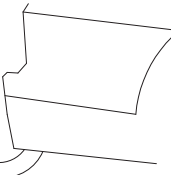

11

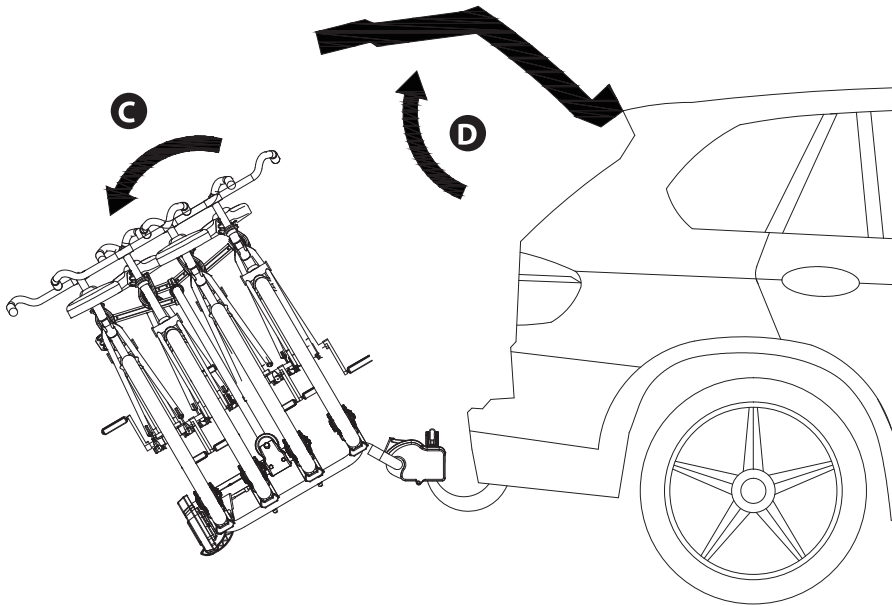
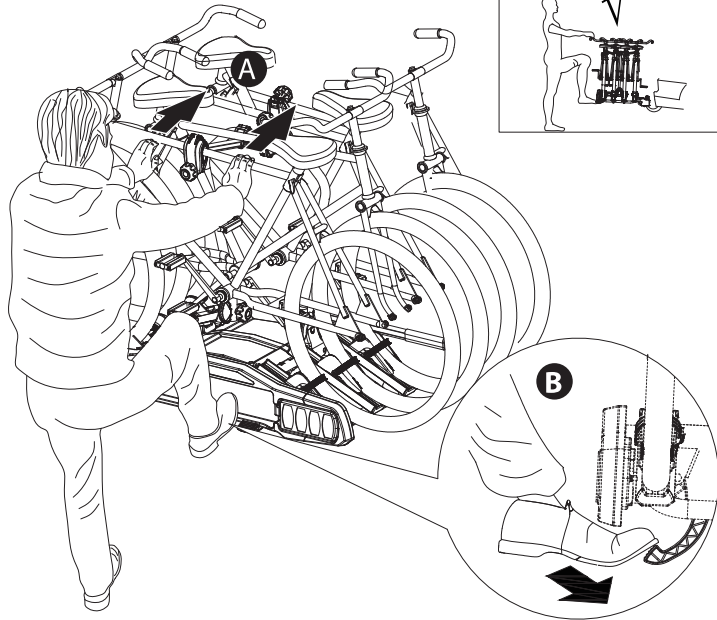

WARNINGS

GENERAL REMARKS

01. Please read and observe the instructions carefully before you use the product, and keep them in a safe place for future use. Check the part list after opening the package. Make sure that all the parts are fully assembled according to the instruction before fitting it on your car.
02. The user is responsible for assembly and installation of this product, and the manufacturer disclaims any liability due to improper fitting or use of the product.
03. Failure to properly install this bike carrier and/or the bikes may cause damage to the vehicle and/or the bikes, and may result in personal injury.
04. Do not use this product for purposes other than those for which it is designed. Do not modify any components of the product. Remove the carrier if not in use.
05. Do not use the carrier to carry more bikes than recommended. The weight of each bike cannot exceed 15kg/ 33lbs.
06. Fits 50mm ISO tow balls. Always check the weight limitation of your towing system and never overload it.
07. Do not install the bike carrier on trailers, campers, or RVs.
08. This bike rack is not intended for transporting tandem, or recumbent bicycles.
09. Do not transport bicycles with attached baby seats, panniers, wheel covers, full bike covers or motors.

SAFE AND PROPER USE

01. Please make sure you clean the surface of the towball completely before installing the rack.
02. Always use the safety strap to attach the bikes to the bike carrier.
03. Check if the distance from the exhaust pipe to the bicycle tires is safe for your bicycles or the straps of the carrier. The heat of the exhaust could damage the bike or bicycle racks.
04. If your vehicle is equipped with an automatic tailgate opening system, disable this function when using the bike carrier, and open the tailgate manually.
05. When loading the bicycles, remove all loose parts and accessories from bicycles (toolbars, baby carriers, pumps, etc.)
06. Always position the biggest/heaviest bike first and closest to the car, and then position the smaller bike after that.
07. The user is responsible for periodically verifying that all hardware, straps, knobs, hubs are securely tightened for safety purposes.
08. You might have to use extra protections to protect the bikes and the tailgate from scratches.
09. Do not open the gate with the bikes installed on the carrier.
10. The locks used on this rack are theft deterrent.

ROAD SAFETY

01. Check before departure that the light board of the carrier is properly functioning.
02. The bicycle rack increases the vehicle's length, and the bicycles may increase its width and height. Be aware of this when passing through narrow or low clearance spaces and when reversing. Any loads exceeding the indicated dimensions must nevertheless respect existing regulations and be properly strapped down.
03. The load of rack and bicycles will affect driving. Do not exceed the speed limit, and do not drive faster than 120 km/h (75 mph).
04. Drive slowly over speed bumps. Respect the speed limit, and adapt your speed to the condition of the road.
05. Off-road driving is not recommended and could result in damage to your vehicle, hitch receiver, bike carrier, or your bikes.
06. If you hit a bump or a hole in the road, stop your vehicle and inspect the bikes and the carrier. If you notice anything wrong, remove the bikes and do not use the bike carrier.
07. Make sure there is a safe distance between the bikes and the ground, especially when entering a driveway.

MAINTAINING YOUR BICYCLE RACK

01. Periodically inspect the product for signs of wear, corrosion, and fatigue.
02. Do not use the carrier with defective parts, contact the dealer to replace them before using it again.
03. Remove the product before entering an automatic car wash.
04. To keep your product in the best condition, it is recommended to remove the product from the car when not in use. Please be advised that this product is not designed to resist extreme weather conditions, especially seacoast air.
05. Lubricate the bolts in order to avoid corrosion.

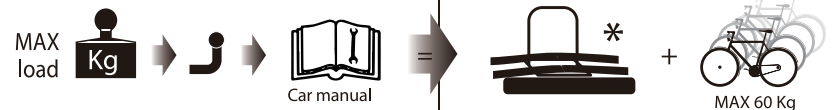

⚠ UPOZORNĚNÍ

ОБЕЧНÉ ЗÁSADY

01. Před použitím výrobku si pečlivě pročtěte a dodržte veškeré instrukce, ty poté uschovejte pro případné budoucí použití. Po otevření balíku si zkontrolujte obsah se seznamem dílů. Před instalací na automobil se ujistěte, že jsou všechny díly zcela smontovány podle pokynů.
02. Uživatel je zodpovědný za montáž a instalaci tohoto produktu a výrobce se zříká jakékoliv odpovědnosti v důsledku úrazu.
03. Nesprávná instalace tohoto nosiče jízdních kol a/nebo samotných jízdních kol může způsobit poškození vozidla a/nebo jízdních kol.
04. Nepoužívejte tento produkt k jiným účelům, než ke kterým je určen. Neupravujte žádné součásti produktu. Pokud nosič nepoužíváte, demontujte ho.
05. Nepoužívejte nosič kol k přepravě více kol, než je doporučeno. Hmotnost každého kola nesmí překročit 15 kg/33 lb.
06. Produkt je vhodný pro 50 mm ISO tažné koule. Vždy zkontrolujte omezení hmotnosti vašeho tažného zařízení a nikdy jej nepřetěžujte.
07. Nosič neinstalujte na přívěsy, karavany nebo obytné vozy.
08. Tento nosič kol není určen k přepravě tandemových nebo ležatých kol.
09. Nepřepřavujte jízdní kola s připevněnými dětskými sedačkami, kufrы, kryty kol, celokryty kol nebo motory.

SPRÁVNÉ A BEZPEČNÉ POUŽITÍ

01. Prosíme ujistěte se, že před instalací nosiče jste řádně očistili kouli tažného zařízení.
02. Vždy používejte bezpečnostní pásy pro upevnění kol k nosiči.
03. Zkontrolujte, zda je vzdálenost mezi výfukem a pláští kol dostatečně velká. Výfuk by totiž mohl poškodit vaše kola nebo nosič.
04. Pokud je vaše vozidlo vybaveno systémem automatického otevírání dveří zavazadlového prostoru, deaktivujte tuto funkci při použití nosiče kol a dveře zavazadlového prostoru otevírejte ručně.
05. Při ukládání jízdních kol na nosič odstraňte všechny volné díly a příslušenství, které se na kole můžou vyskytovat (lišty na dnářadí, dětské sedačky, pumpičky atd.)
06. Vždy umístěte největší/nejtěžší kolo jako první, tedy co nejbližší k vozidlu. Následně ukládejte kola menší.
07. Uživatel je zodpovědný za pravidelné prověřování toho, že veškeré součástky jsou z bezpečnostních důvodů dostatečně utaženy.
08. Možná budete muset použít dodatečné ochranné prvky pro ochranu kol a dveří zavazadlového prostoru před poškrábáním.
09. Jakmile jsou kola osazena na nosiči, neotevírejte dveře zavazadlového prostoru.
10. Zámky použité na nosiči chrání proti krádeži.

BEZPEČNOST NA CESTĚ

01. Před odjezdem zkontrolujte, zda fungují všechna potřebná světla na světelné desce.
02. Nosič jízdních kol zvětšuje délku vozidla a jízdní kola mohou zvýšit jeho šířku a výšku. Toto berte na vědomí při projíždění úzkých nebo nízkých prostorů. Jakýkoliv náklad přesahující uvedené rozměry musí dodržovat stávající předpisy. Řádně se také připoutejte.
03. Zatížení nosiče jízdních kol bude mít vliv na řízení. Nepřekračujte povolenou rychlost a nejezděte rychleji než 120 km/h (75 m/h).
04. Jezděte pomalu přes zpomalovače rychlosti, dále dodržujte rychlostní limity a svoji jízdu přizpůsobte podmínkám vozovky.
05. Jízda v terénu není doporučena a může mít za následek poškození vašeho vozidla, tažného zařízení, nosiče kol nebo samotných kol.
06. Po přejetí nerovností na silnici (překážky, díry atd.) zastavte a zkontrolujte stav nosiče a kol. Při povšimnutí známek poškození nebo jiných negativních podezření, demontujte kola i nosič.
07. Ujistěte se, že mezi nosiče a vozovkou je dostatečná vzdálenost, především při nájězdu na příjezdové cesty.

ÚDRŽBA NOSIČE KOL

01. Pravidelně kontrolujte známky opotřebení, koroze a únavy.
02. Nosič nepoužívejte v případě vady součástí, před opětovným použitím kontaktujte vašeho prodejce pro výměnu.
03. Před vjezdem do automatické myčky, nosič sundejte.
04. Abyste produkt udrželi v nejlepším stavu, doporučujeme nosič z auta sundávat, pokud není zrovna používán.
05. Berte prosím na vědomí, že tento produkt není navržen tak, aby odolával extrémním povětrnostním podmínkám, především mořskému pobřeží.



⚠ ПРЕДУПРЕЖДЕНИЯ

ОБЩЕЕ ПРАВИЛА

01. Пожалуйста, внимательно прочтите и соблюдайте инструкции перед использованием продукта и в будущем храните её их в надёжном месте. После вскрытия упаковки следует убедиться с правильности комплектации запчастей и соответствие со списком в инструкции.
02. Пользователь несет ответственность за сборку и установку этого продукта, а производитель снимает с себя любую ответственность связанную с травмами, которые возникли из-за неправильной сборки или установки продукта.
03. Неправильная установка этого крепления для велосипедов и/или велосипедов может привести к повреждению транспортного средства и/или велосипедов.
04. Не используйте этот продукт для других целей, кроме тех, для которых он предназначен. Не вносите изменений в какие-либо компоненты продукта. Снимите багажник для велосипедов тогда, когда он не используется.
05. Не используйте багажник для перевозки большего от рекомендуемого количества велосипедов. Вес каждого велосипеда не может превышать 15 кг / 33 фунта.
06. Подходит для буксировочных шаров ISO 50 мм. Всегда проверяйте ограничение веса вашей буксирной системы и никогда её не перегружайте.
07. Не устанавливайте велосипедной багажник на трейлеры, кемперы или дома на колесах.
08. Это крепление для велосипедов не предназначено для перевозки tandemов или лежачих велосипедов.
09. Не перевозите велосипеды с прикрепленными к ним детскими сиденьями, кофрами, чехлами на колеса, велосипедными чехлами или велосипеды с двигателями.

БЕЗОПАСНОСТЬ И НАДЛЕЖАЩЕЕ ИСПОЛЬЗОВАНИЕ

01. Перед установкой крепления убедитесь, что поверхность шара полностью очищена.
02. Всегда дополнительно используйте страховочный ремень для прикрепления и фиксации велосипедов.
03. Убедитесь, что расстояние от выхлопной трубы до покрышек велосипеда безопасно для ваших велосипедов и ремней крепления. Выхлопа может повредить велосипед и/или крепление.
04. Если ваш автомобиль оборудован системой автоматического открывания задней двери, во время использования крепления не велосипеды - отключите эту функцию и открывайте дверь багажника вручную.
05. Во время перевозки велосипедов - снимите с них все незакрепленные детали и аксессуары (панели инструментов, детские переноски, насосы и т. Д.).
06. Всегда уместайте самый большой / самый тяжелый велосипед первым и ближе к автомобилю, а за ними размещайте велосипеды меньшего размера.
07. Пользователь несет ответственность за периодическую проверку того, что всё оборудование, ремни, ручки, ступицы надежно затянуты в целях безопасности.
08. Возможно, вам придется использовать дополнительные средства защиты, в целях защиты велосипедов и задней двери от царапин.
09. Если велосипеды установлены на багажнике – не отрывайте задние двери.
10. Замки, используемые в этом креплении, служат средством защиты от кражи.

БЕЗОПАСНОСТЬ ДОРОЖНОГО ДВИЖЕНИЯ.

01. Перед отправлением проверьте исправность светового табло и номерного знака автомобиля.
02. Крепление для велосипедов увеличивает длину транспортного средства, дополнительно может увеличиваться ширина и в высота. Помните об этом тогда, когда проезжаете сквозь узкие или тесные места и при движении задним ходом. Любые негабаритные грузы, должны соответствовать существующим правилам и должны быть соответственно закреплены.
03. Нагрузка на багажник и велосипеды влияет на вождение. Не превышайте предельную скорость и не двигайтесь быстрее 120 км/ч (75 миль/ч).
04. По лежачим полицейским проезжайте медленно. Соблюдайте ограничение скорости и адаптируйте скорость соответственно к состоянию дороги.
05. Не рекомендуется вождение по бездорожью, так как это может привести к повреждению вашего автомобиля, системы буксировки, крепления для велосипедов или непосредственно велосипедов.
06. Если вы налетели на яму или неровность в дорожном покрытии, остановите автомобиль и осмотрите велосипеды и багажник. Если вы заметите какие-то повреждения, снимите велосипеды и в дальнейшем пути не используйте крепление для велосипедов.
07. Убедитесь, что велосипеды находятся на безопасном расстоянии от земли, особенно во время движения в гору.

ОБСЛУЖИВАНИЕ СТОЙКИ ДЛЯ ВЕЛОСИПЕДА

01. Периодически проверяйте изделие на предмет признаков износа, коррозии и усталости.
02. Не используйте крепление с дефектными или поврежденными деталями. Перед повторным использованием обратитесь к дилеру для их замены.
03. Снимите продукт, если собираетесь воспользоваться автоматической мойкой автомобиля.
04. Чтобы сохранить изделие в наилучшем состоянии, рекомендуется снимать изделие из автомобиля тогда, когда оно не используется. Имейте в виду, что этот продукт не предназначен для работы в экстремальных погодных условиях, особенно при воздействии прибрежного воздуха.
05. Смажьте болты во избежание коррозии.

